

CALDARA



100% MADE IN ITALY

MO00107
Lettino da visita a 1 snodo con porta rotolo

CE

MO00107

CONFIGURAZIONE BASE

Il lettino è realizzato in metallo; le gambe sono saldamente fissate per mezzo di quattro brugole fil. 8. Ma al telaio centrale, la sezione del tubo utilizzato è semiovale 50x25x1.5. E' presente anche una traversa che ne garantisce una perfetta stabilità. La struttura è verniciata con polvere epossidica di colore bianco RAL 9003.

Il piano d'uso in gomma ad alta densità ignifuga classe 1 IM è ricoperto in tessuto spalmato (skai, finta pelle) ignifugo classe 1 IM lavabile con i comuni detergenti presenti in commercio.

Il suo cuscino è facilmente regolabile per mezzo di un sistema autobloccante meccanico. Il porta rotolo è incluso.

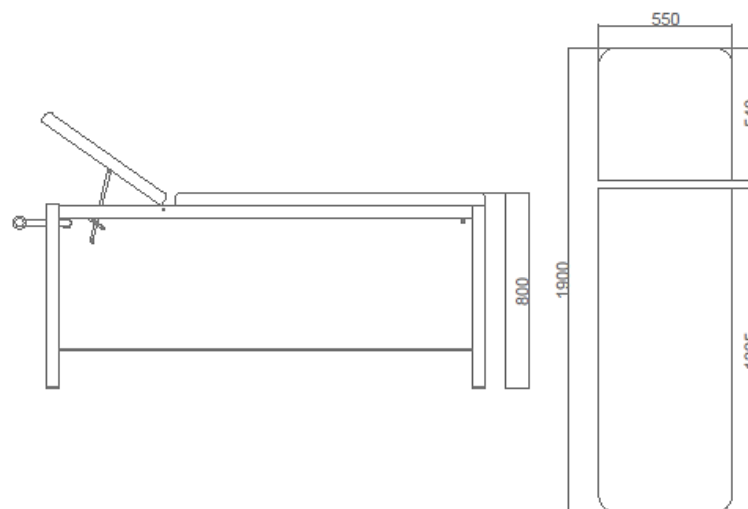

SPECIFICHE TECNICHE

I materiali di costruzione sono tubolari semiovali e ovali da mobilio Uni 7947/81 e 8913, DIN2394, bussole filettate in AVP, piatti in Fe.

La struttura segue un processo di fosforgrasso, risciacquatura e applicazione della vernice in polvere polimerizzata a 200°.

Il colore è bianco RAL 9003, il suo spessore minimo è 70/80 micron. La finitura è lucida.



PORTATA
CAPACITY



PESO
WEIGHT

RIVESTIMENTO

L'imbottitura è in gomma ad alta densità, la sua copertura è in tessuto spalmato (skai, finta pelle) ignifugo classe 1 IM lavabile con i comuni detergenti presenti in commercio.



IMPERMEABILE
WATERPROOF



IGNIFUGO
FIREPROOF

COLORI DISPONIBILI



OPTIONAL

- OPT1MO - Foro facciale



CONFORMITÀ

Dispositivo medico di classe 1 conforme ai requisiti della direttiva CEE 93/42.

CLASSIFICAZIONE NAZIONALE DEI DISPOSITIVI MEDICI (CND)

Fabbricante: CALDARA SRL

Codice attribuito da CALDARA SRL:
MO00107

Classificazione CND: V0899

Numero progressivo attribuito dal sistema (RDM): 1975765/R



web link

CALDARA SRL

Via Trieste 31/B
22036 Erba (CO)
Italia

T: +39 031640896

info@caldarasrl.it

www.caldarasrl.it